

## Спецификация DEVELON DX220LC-7M

Ковш (SAE), м3

1,05

Эксплуатационная масса, кг

21 900

### Двигатель

Doosan DL06, 156 л.с. при 1800 об/мин, TIER III

Фильтр-водоотделитель с подогревом

Фильтр грубой очистки воздуха  
циклонного типа

Насос перекачки топлива

Емкость топливного бака 400 л

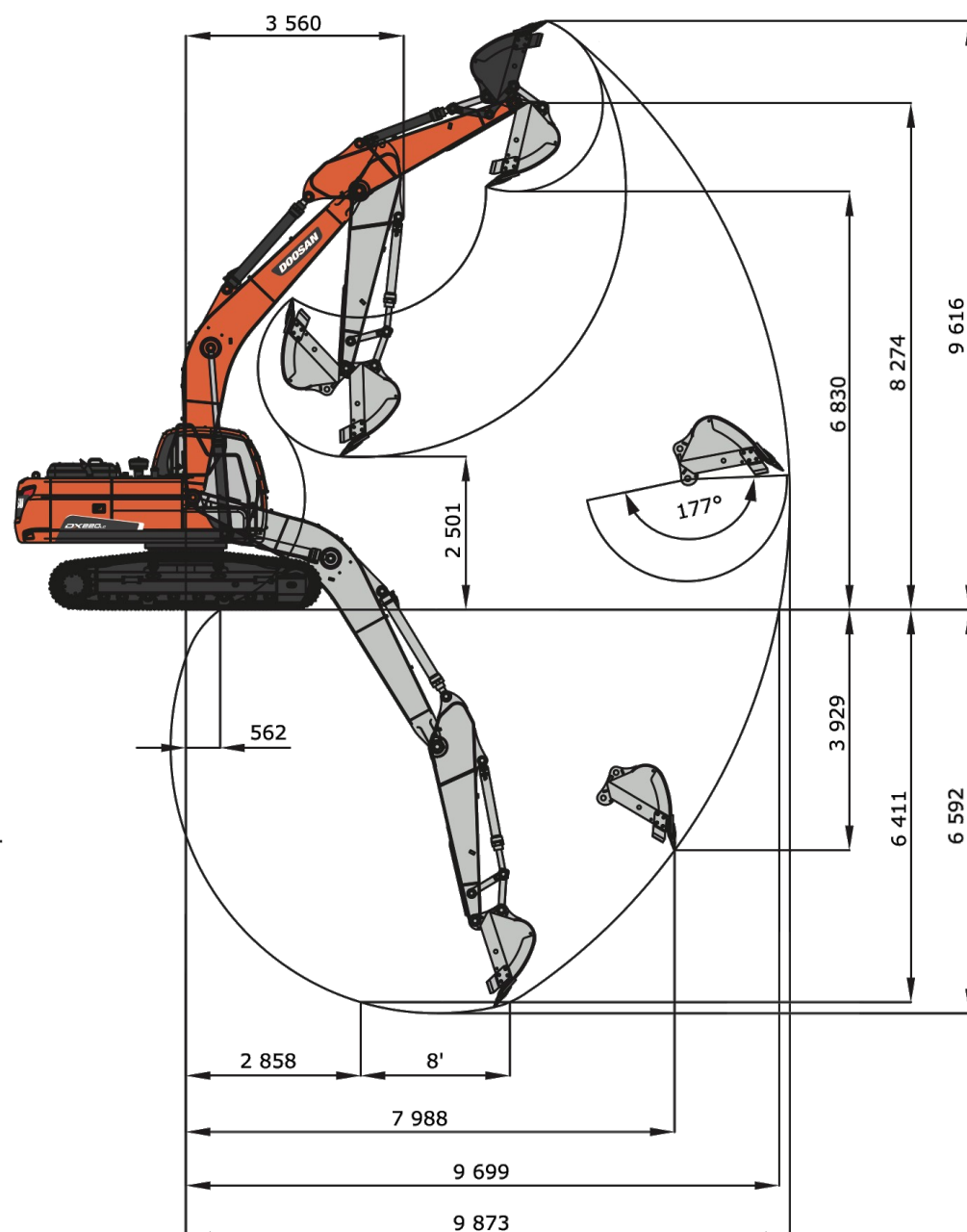

### Габаритные размеры

9 506 мм x 2 990 мм x 3 065 мм

### Ходовая часть

Опорные катки – 8 шт.

Башмаки – 600 мм

Давление на грунт – 0,46 кг/см<sup>2</sup>

Скорость хода

(быстрая/медленная) – 5,5/3,0 км/ч

### Гидравлическая система

Основные насосы - 2 x 209 л/мин.

Номинальное давление: 350 кгс/см<sup>2</sup>

1-поточная гидролиния

Емкость гидробака 195 л

### Электрооборудование

Стартер 24 В / 4,5 кВт

Батареи 2 x 12 В / 100 А.час

Генератор 60 А

2 фары на кабине

Галогеновые фары на стреле (2 шт)

Проблесковый маячок

### Кабина

Радио+MP3 (стерео)

Кондиционер и обогреватель

Козырек от дождя

Комфортное высокое сиденье оператора

Стальной люк

Боковые зеркала

Противошумный комплект

### Параметры рабочего оборудования

Усиленная стрела 5 700 мм

Усиленная рукоять 2 900 мм

Противовес 4 100 кг

Усилие на ковше 153,9 кН

Скорость поворота от 0 до 9,8 об/мин

### Дополнительно

Инструкция оператора на русском языке

Каталог запасных частей